

eWON500™

---

Passerelle Ethernet  
Modem RAS  
Routeur Programmable Industriel (RPI)

# Guide d'Installation

Rev. 1.9 - 16/12/2004



*Cool  
Internet  
Telecontrol  
Solutions*

---

## Passerelle Ethernet Modem RAS Routeur Programmable Industriel (RPI)

1	Description du produit .....	1
1.1	Description du produit.....	1
1.2	Caractéristiques de la plate-forme matérielle.....	1
1.3	Fonctions de l'eWON500™ - Passerelle Ethernet.....	1
1.4	Applications typiques.....	1
1.5	Structure des codes articles eWON.....	2
1.6	Accessoires externes .....	2
2	Structure de la documentation technique eWON.....	3
3	Boîtier et marquage.....	4
3.1	Interfaces du boîtier.....	4
3.2	Marquage.....	6
3.3	Normes applicables et conformité.....	6
3.4	Infos équipement et niveau des versions.....	6
3.5	dimensions mécaniques de l'eWON.....	8
3.6	Conditions de montage et environnement.....	9
3.7	Préparation de l'installation .....	9
3.8	Caractéristiques de l'alimentation externe .....	9
3.8.1	Fusible automatique.....	10
4	LEDs de contrôle en face avant .....	10
5	Interfaces de communication et Entrée/Sortie .....	11
5.1	Port Ethernet 10/100BaseTX .....	11
5.2	Réinitialisations.....	11

## **PasserelleEthernet Modem RAS Routeur Programmable Industriel (RPI)**

5.2.1	Réinitialisation utilisateur.....	11
5.2.2	Réinitialisation usine .....	11
5.3	Port série configurable .....	12
5.4	Entrée tout ou rien (TOR) .....	14
5.5	Sortie tout ou rien (TOR).....	15
6	Se connecter à l'eWON .....	16
6.1	Par Ethernet.....	16
7	Configuration des paramètres IP.....	16
8	Accès au support technique .....	17
9	Annexe : brochages et connexions.....	18
9.1	Alimentation.....	18
9.2	Ethernet .....	19
9.2.1	Connexion directe.....	20
9.2.2	Connexion sur hub/routeur .....	21
9.3	Connecteur RJ45 .....	22
9.4	Entrées/Sorties TOR.....	23
9.5	Port série.....	24
9.6	Câble série Unitelway/Modbus.....	25

## 1 Description du produit

---

### 1.1 Description du produit

L'eWON500™ est la version compacte d'une gamme de passerelles Ethernet/Internet également appelées "Routeurs Programmables Industriels". pour en savoir plus sur la gamme eWON, voyez le site <http://www.ewon.biz>. Il s'agit de terminaux permettant l'accès à des données techniques, quelles qu'en soit le format. Ils sont configurables par pages Web. Ils sont sûrs parce qu'ils sont conformes aux exigences des normes industrielles et qu'ils disposent de fonctions de contrôle d'accès indispensables en réseau ouvert. La plate-forme matérielle de l'eWON500™ est un eWON standard, mis à part le fait qu'il n'est pas équipé d'un modem.

La gamme eWON adopte le protocole TCP/IP. Ceci vous permet de bénéficier de tous les avantages d'un réseau universel et reconnu. Cela vous permet également d'utiliser les protocoles et outils logiciels largement diffusés que sont Internet Explorer, service de courriel (TCP)... et ainsi réduire significativement vos coûts (coûts d'implantation et d'exploitation).

### 1.2 Caractéristiques de la plate-forme matérielle

- Processeur ARM cadencé à 75Mhz, 8Mb SDRAM, 8 Mb Flash
- Horloge temps réel sauvegardée avec 24h d'autonomie
- (pile autonomie 10 ans en option)
- Alimentation 12-24 VCC +/- 20%
- 1 port Ethernet 10/100Mb BaseTx
- 1 port série RS232/RS422/RS485 configurable
- 1 entrée TOR (DI)
- 1 sortie TOR (DO)
- Montage sur Rail DIN EN50022
- Caractéristiques environnementales :
  - Gamme de t° ambiante : de 0°C à +50°C
  - Gamme d'humidité : de 0 à 80% sans condensation

### 1.3 Fonctions de l'eWON500™ - Passerelle Ethernet

- Compatibilité avec les protocoles MODBUS, UNITELWAY, NETMPI et DF1
- Acquisition de données
- Serveur Web - Pages Web personnalisables
- Programmable en scripts BASIC
- Gestion d'alarmes
- Édition de rapports

### 1.4 Applications typiques

- Gestion d'alarmes
- Envoi d'alarmes à distance, Email (TCP)
- Contrôle mesure à distance, loop back, contrôle et monitoring
- Supervision IHM en local ou à distance
- Maintenance prédictive et opérationnelle
- Diagnostic et statut de machines
- Rapports de niveaux et états de stocks
- Rapports de fonctionnement des machines et des processus
- Support à la mise en service
- Programmation à distance
- Interface pour Application Service Providers (ASP)

### 1.5 Structure des codes articles eWON

Structure des codes articles de la gamme de produits eWON :

**EWaabcc/xy**

Où... (exemples) :

**aa = Type de plate-forme matérielle**

- 05 = eWON500™

**b = Alimentation**

- 1 = Alim CA universelle 110-230VAC

- 2 = Alim CC basse tension (DC)

**cc = Communication**

- 01 = Ethernet seulement

**/xy = Options**

Les options varient en fonction du type de plate-forme

Codes de la plate-forme matérielle eWON500™ :

Type/Description	Code plate-forme
eWON500 (Ethernet seul)	EW05201
Option module série isolé (*)	EWxxxxx/1x
Option pile pour horloge temps réel	EWxxxxx/x1

Table 1 : Liste des codes selon le type de plate-forme

\* L'option « port série isolé » est recommandée pour des longueurs de câble série supérieures à 3m.

### 1.6 Accessoires externes

Accessoires externes disponibles pour la plate-forme eWON500™

Description	Code plate-forme
Starter Kit (câbles Eth : 1 droit, 1 croisé + CDROM)	EW40901
Câble série 2m pour Schneider SUBD9--MiniDIN	EW40906

Table 2 : Accessoires externes disponibles

## 2 Structure de la documentation technique eWON

La structure de la documentation technique eWON se décompose en quatre niveaux distincts décrits dans le tableau ci-dessous :

Niveau	Titre	Contenu
1	Matériel <b>Guide d'Installation</b> (le présent document) (~40pp)	Description détaillée de la plate-forme matérielle, de ses interfaces, des options et accessoires disponibles. Caractéristiques matérielles, conformité aux normes. Recommandations d'installation et brochage des connecteurs. Établissement des premières communications et configuration IP. Existe pour les plate-formes : <ul style="list-style-type: none"><li>• eWON2000/4000</li><li>• eWON1000</li><li>• eWON500, 2001, 4001</li></ul>
2	Software <b>Premiers Pas</b> (~30pp)	Manuel pour la prise en mains du logiciel d'exploitation de l'appareil. Couvre la plupart des applications les plus communes (eWON 4000 uniquement).
3	Software <b>Manuels de programmation</b> (~250pp)	Manuel pour la programmation des fonctions avancées de l'eWON. Contient la syntaxe BASIC et HTML. (Commun à toutes les plate-formes)
4	<b>Notes d'application</b> <b>Notes techniques</b>	<ul style="list-style-type: none"><li>• Passerelle Unitelway XIP</li><li>• Unitelway pour API Schneider,</li><li>• Passerelle MPI pour API Siemens et passerelle pour appareils IP.</li><li>• Etc, etc...</li></ul>

Table 3 : Les différents niveaux de documentation technique de l'eWON

Ces différents manuels techniques sont disponibles au format \*.pdf sur le site : <http://www.ewon.biz>.

### 3 Boîtier et marquage

#### 3.1 Interfaces du boîtier

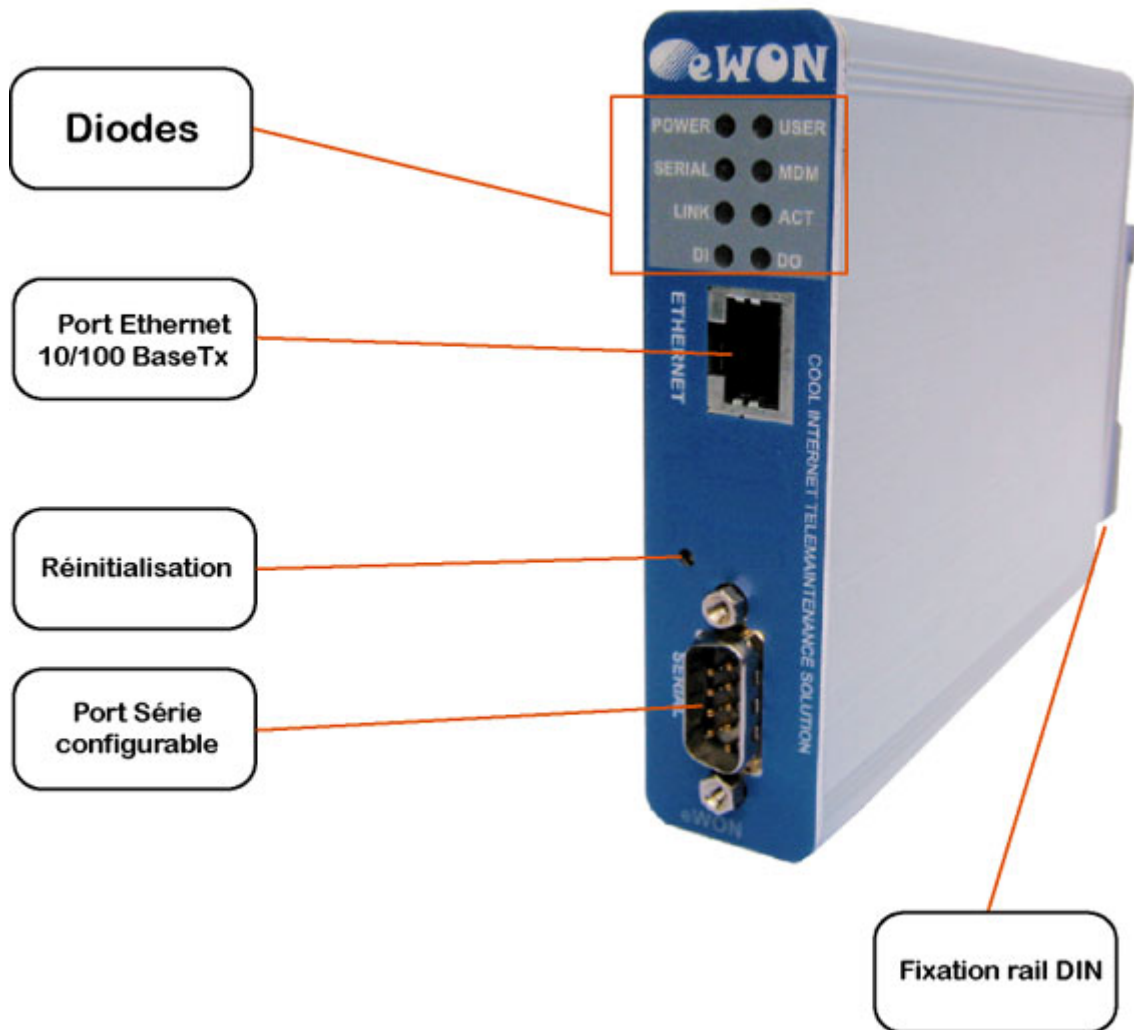

Figure 1 : Boîtier vu de face

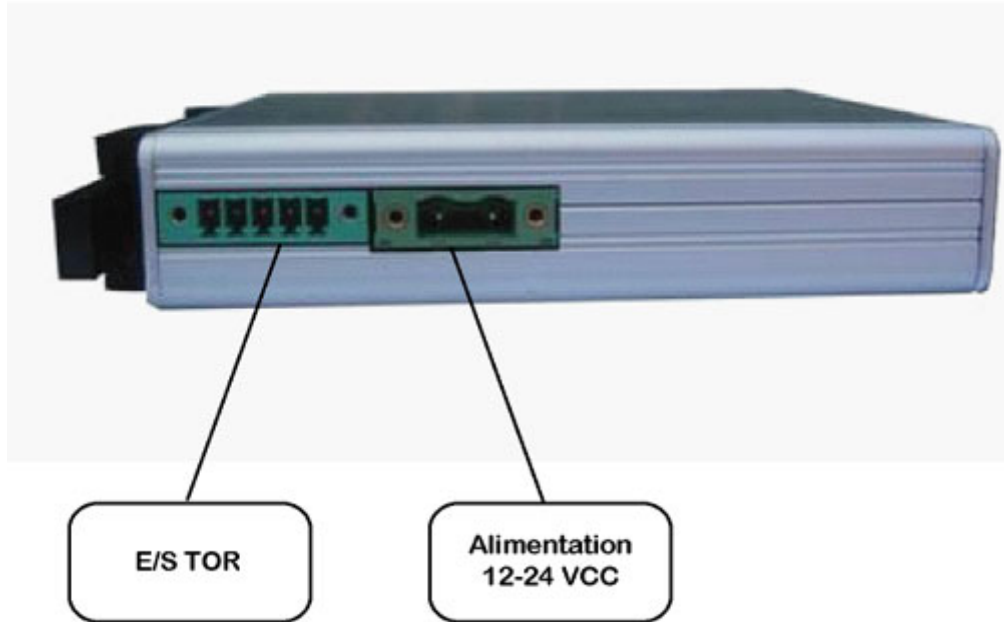

Figure 2 : Boîtier vu du dessous

### 3.2 Marquage

Le boîtier eWON porte une étiquette d'identification sur son côté gauche. L'étiquette se présente comme suit :

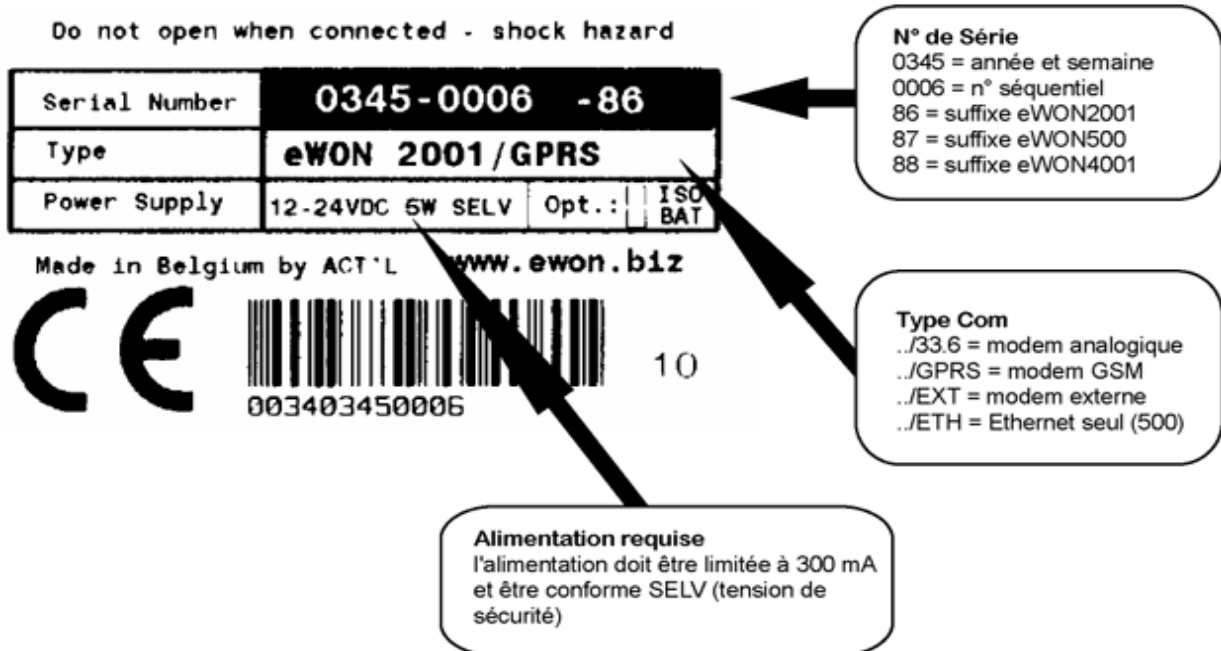

Figure 3 : Étiquette eWON

Le numéro de série de l'eWON est un élément important de la traçabilité tant pour l'utilisateur que pour le fabricant. C'est pourquoi ce numéro de série est également stocké à l'intérieur de l'appareil dans une mémoire non volatile. Ce numéro est également utilisé pour scanner le réseau TCP/IP et assigner les adresses IP, les masques de sous-réseau (subnet mask) ainsi que les passerelles (gateway). Pour plus de détails, Voir "Infos équipement et niveau des versions" page 6.

### 3.3 Normes applicables et conformité

- 93/68/EEC Directive européenne générique pour le marquage CE
- 73/23/EEC Directive européenne pour la sécurité basse tension (LVD) – Norme applicable NF EN60950 A1+A4+A11
- 89/336/EEC amendé par 92/31/EEC Directives européennes pour la compatibilité électromagnétique (EMC) – Normes applicables NF EN55022 : 94 A1, A2 (émissions) et NF EN 55024 : 98 (immunité)
- Certification UL/CSA en cours (UL60950)

### 3.4 Infos équipement et niveau des versions

Les données de base d'un équipement donné y compris les versions de matériel et logiciel peuvent être visualisées à l'aide d'un navigateur Web en se connectant au serveur intégré à l'appareil (voir *Se connecter à l'eWON* page 16).

Lorsque vous êtes connecté à l'eWON, cliquez simplement sur le logo de l'eWON pour faire apparaître une fenêtre de propriétés de l'appareil incluant les numéros de version.

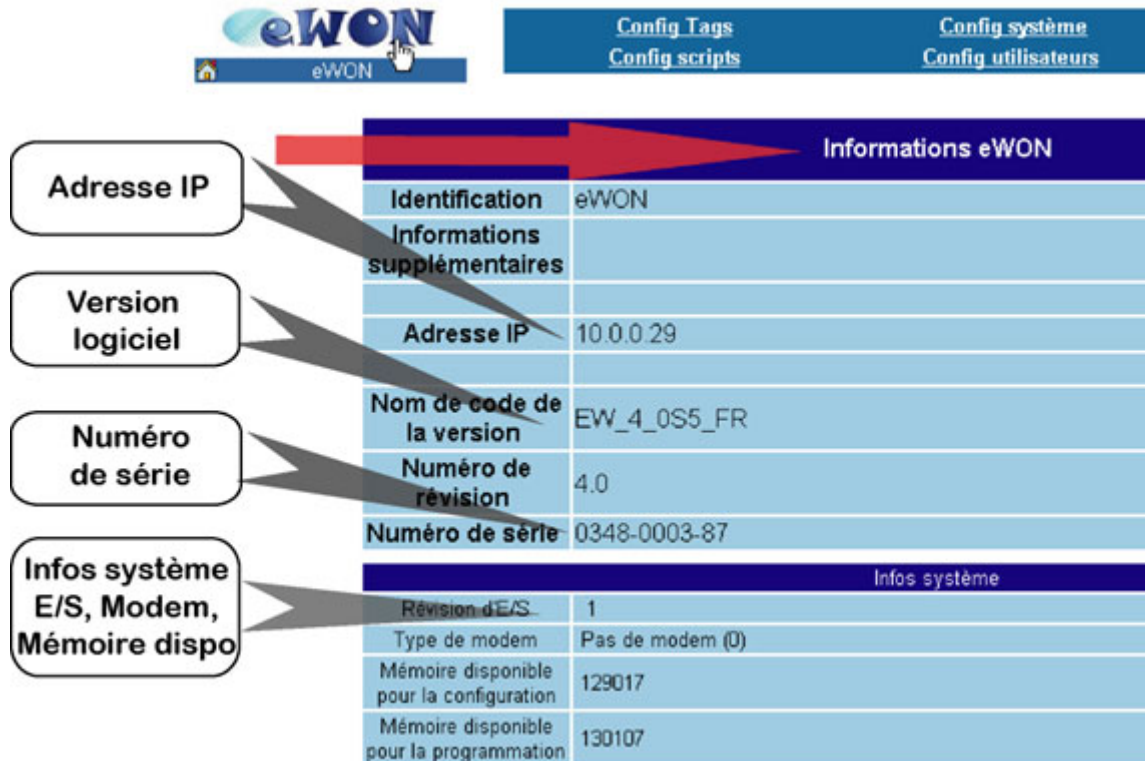

The screenshot shows the eWON configuration interface. At the top, there is a navigation bar with the eWON logo and a home icon on the left, and menu items 'Config Tags', 'Config scripts', 'Config système', and 'Config utilisateurs' on the right. The main content area is titled 'Informations eWON' and contains a table of system information. Callouts from the left point to specific fields in the table:

- Adresse IP** points to the 'Adresse IP' field.
- Version logiciel** points to the 'Nom de code de la version' field.
- Numéro de série** points to the 'Numéro de révision' field.
- Infos système E/S, Modem, Mémoire dispo** points to the 'Infos système' section.

Informations eWON	
Identification	eWON
Informations supplémentaires	
Adresse IP	10.0.0.29
Nom de code de la version	EW_4_0S5_FR
Numéro de révision	4.0
Numéro de série	0348-0003-87
Infos système	
Révision d'E/S	1
Type de modem	Pas de modem (0)
Mémoire disponible pour la configuration	129017
Mémoire disponible pour la programmation	130107

Figure 4 : Page d'information de l'eWON

### 3.5 dimensions mécaniques de l'eWON



Figure 5 : Dimensions mécaniques de l'eWON

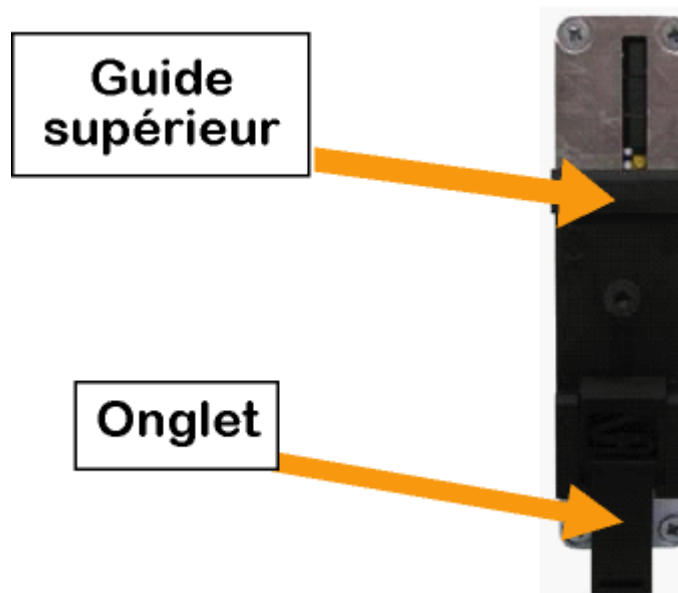

Figure 6 : Fixation rail DIN

L'eWON se fixe exclusivement sur rail DIN de 35mm conforme à la norme NF EN50022. Un clips en matière synthétique permettant une pose et dépose rapide a été installé à cet effet à l'arrière du boîtier de l'eWON. Pour fixer l'appareil sur le rail, insérez le haut du rail dans le guide supérieur du clips en le gardant incliné à 20° environ. Ensuite, abaissez l'onglet à l'aide d'un tournevis tout en redressant l'appareil. Relâchez l'onglet lorsque

l'appareil est entièrement engagé dans le rail. Vérifiez le bon engagement de l'onglet sous le rail DIN. Votre appareil est fixé.

**Important : Soyez précautionneux lors du montage afin d'éviter d'endommager le clips et/ou le rail DIN lui-même.**

### 3.6 Conditions de montage et environnement

Le boîtier de l'eWON a un degré de protection IP31 selon la norme NF EN60529. Il ne convient de ce fait pas pour un montage à l'extérieur. Il est prévu pour être monté en armoire électrique à l'abri de la chaleur excessive, de l'humidité et de la poussière. L'eWON500 est conforme aux exigences du marquage CE en matière de compatibilité électromagnétique (CEM) en environnement industriel.

Le montage normal est fixé à une paroi verticale au moyen de la fixation rail DIN suivant NF EN50022. L'appareil peut fonctionner dans n'importe quelle position.

L'appareil fonctionnera durablement de manière optimale si les conditions environnementales suivantes sont respectées :

Température ambiante	de 0°C à +50°C
Humidité ambiante	de 0 à 80% sans condensation

### 3.7 Préparation de l'installation

L'espace minimum recommandé pour le montage de l'eWON est de 50mm en largeur, 225mm en hauteur et 200mm en profondeur (bornier externe éventuel non-compris). Un morceau de rail DIN de 35mm suivant NF EN50022 de taille adéquate sera solidement fixé horizontalement sur le support.

La mise à la terre est nécessaire pour évacuer les potentiels indésirables (transitoires, parafoudre) et assurer une compatibilité électromagnétique qui soit conforme aux normes. Une borne à visser est prévue à cet effet à l'arrière du boîtier en dessous du clips de rail DIN. Connectez celui-ci directement à une terre de basse impédance.

### 3.8 Caractéristiques de l'alimentation externe

L'eWON500 doit être alimenté par une tension comprise entre 12 à 24 VCC. La tension fournie doit répondre aux critères SELV (tension de sécurité) et doit être limitée en courant nominal (maximum 300 mA « limited current »). L'alimentation externe délivrant cette tension de sécurité ne fait pas partie de la fourniture. Les données fournies ci-dessous visent à permettre une sélection correcte de l'alimentation externe.

Caractéristique	Valeur
Tension d'alimentation (secondaire)	De 12 à 24 VCC +/-20% (conforme SELV)
Courant d'alimentation maximum (secondaire)	300 mA maximum
Protection I interne	300 mA par fusible automatique
Protection U interne	30V par varistor
Filtre EMI eWON interne	Filtre de mode commun (*)
Puissances absorbées (type)	3 Watts

Table 4 : Caractéristiques de l'alimentation externe

**(\*) Effectuer correctement la mise à la terre du boîtier au moyen de la borne à visser située à l'arrière du boîtier en dessous du clip DIN. Ceci est indispensable pour assurer le fonctionnement normal des dispositifs assurant la sécurité et la compatibilité électromécanique de l'appareil.**

### 3.8.1 Fusible automatique

Le circuit d'alimentation interne des eWON est équipé à l'entrée d'un fusible automatique destiné à protéger l'appareil contre les courts-circuits. Ce composant retourne de lui-même à son état normal lorsque le court-circuit a disparu et qu'il s'est refroidi. Vérifier la présence de d'objets métalliques étrangers dans le boîtier en cas de court-circuit. Si le déclenchement se reproduit après vérification, renvoyer l'appareil au constructeur pour contrôle.

## 4 LEDs de contrôle en face avant

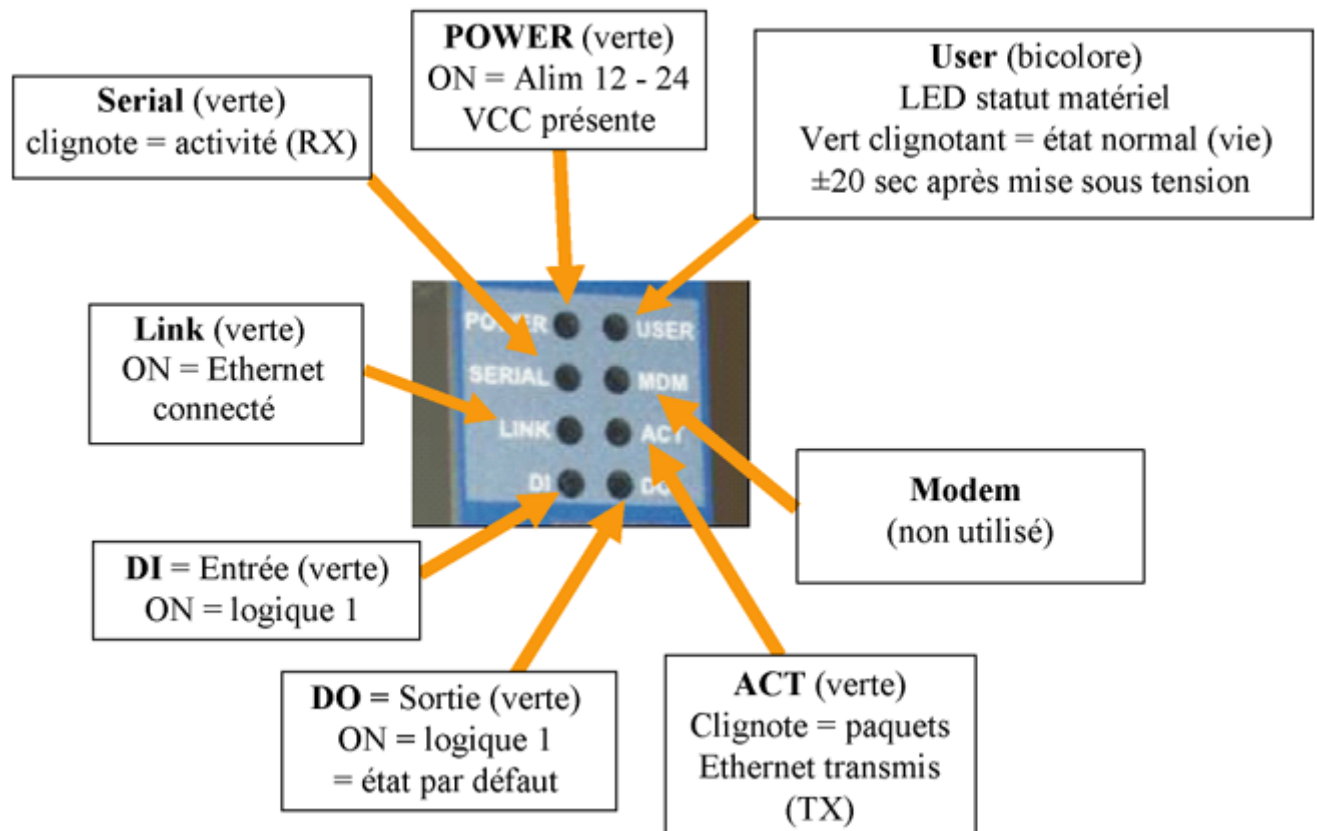

Figure 7 : Description LEDs en face avant

## 5 Interfaces de communication et Entrée/Sortie

### 5.1 Port Ethernet 10/100BaseTX

Caractéristique	Valeur
Standard applicable	10/100BaseTX
Isolation	1,5 kV
Brochage du connecteur RJ45	Voir étiquette et Annexe ( <i>Connecteur RJ45 page 22</i> )

Table 5 : Caractéristiques du port Ethernet

Veuillez également vous référer à l'annexe (*Connexion directe page 20* et *Connexion sur hub/routeur page 21*) pour des informations sur les différents modes de connexion Ethernet (câbles droits et croisés).

### 5.2 Réinitialisations

**Attention : ne pas manœuvrer le bouton de réinitialisation sans y avoir été invité par une personne du support technique. Certains fichiers (en fonction du type de réinitialisation) pourraient être effacés sans aucune possibilité de récupération après le formatage.**

Pour activer ce bouton au travers du trou dans la face avant, vous aurez besoin d'une pointe de stylo à bille standard.

#### 5.2.1 Réinitialisation utilisateur

Cette fonction est le premier niveau (le plus courant) de réinitialisation. Il consiste à formater seulement la partie "fichiers utilisateur" de la mémoire non-volatile de l'eWON. Sont inclus dans ces fichiers : la configuration des Tags et le site Web utilisateur.

Ce formatage de premier niveau s'obtient par pression et maintien du bouton pendant environ 4 sec après la mise sous tension de l'eWON, jusqu'à ce que la diode "USER" clignote 1x par seconde. À ce moment, relâcher le bouton et laisser la procédure se terminer ( $\pm 20$  secondes). L'eWON redémarre automatiquement et est à nouveau prêt à communiquer (paramètres de communication inchangés). Ce type de réinitialisation ne modifie pas les paramètres de communication de l'eWON.

#### 5.2.2 Réinitialisation usine

Ce deuxième niveau de réinitialisation n'est utilisé que très exceptionnellement et rétablit l'appareil à son état "sortie d'usine". Cette opération comprend 3 parties :

- Effacement complet des mémoires non-volatiles (y compris les paramètres de communication et adresses IP)
- Remise au niveau sortie d'usine (configuration par défaut)
- Autotest complet avec affichage du diagnostic sur la diode "USER"

**Attention : ne pas manœuvrer le bouton de réinitialisation sans y avoir été invité par une personne du support technique. Certains fichiers (en fonction du type de réinitialisation) pourraient être effacés sans aucune possibilité de récupération après le formatage.**

Ce formatage de second niveau s'obtient par pression et maintien du bouton pendant environ 20 sec après la mise sous tension de l'eWON, jusqu'à ce que la diode "USER" reste allumée ROUGE fixe. À ce moment, relâcher le bouton et laisser la procédure se terminer ( $\pm 45$  secondes). La procédure se termine par l'affichage du résultat de l'autotest sur la diode "USER". Le "pattern" normal est 200ms ON et 1,5 sec OFF si le résultat de l'autotest s'est terminé avec succès.

Tout autre "pattern" sera indiqué par 200ms ON (ouverture du pattern) suivi de OFF et d'un certain nombre de fois 1 sec ON qui permet d'identifier un problème détecté. Faites appel au support technique si vous êtes confronté à un clignotement anormal de la diode "USER".

**Attention : il faut impérativement laisser l'eWON effectuer l'ensemble de son autotest sans l'interrompre. En cas d'interruption intempestive de l'autotest, la mémoire flash de l'eWON contiendra des données aléatoires susceptible de le rendre instable. Dans ce cas, il faut recommencer une réinitialisation de deuxième niveau et la mener jusqu'à son terme.**

L'eWON reste en mode diagnostic et NE redémarre PAS en mode normal de lui-même à la fin de la réinitialisation de second niveau. Il faut couper l'alimentation de l'eWON et le réalimenter à nouveau pour qu'il revienne à son état normal. Comme décrit plus haut, l'eWON redémarre alors avec sa configuration de sortie d'usine (adresses IP et paramètres de COM par défaut).

### 5.3 Port série configurable

Caractéristique	Valeur
Modes physiques (configurables)	RS232/RS485/RS422
Isolation standard	Non isolé
Isolation (avec module optionnel)	1 kV
Longueur maximale du câble série en mode non	3m
Brochage du connecteur	Voir étiquette et Annexe ( <i>Port série page 24</i> )

Table 7 : Caractéristiques du port série

La configuration du mode série physique se fait au moyen des 4 switches situés sur la face latérale gauche de l'eWON. Les fonctions de ces switches sont décrites dans le tableau ci-dessous (note : le switch 1 est celui qui est situé le plus à droite).



Positions	Mode
4 3 2 1 OFF  ON	RS232
4 3 2 1 OFF  ON	RS422, RS485 SANS résistances de polarisation et terminaison
4 3 2 1 OFF  ON	RS422, RS485 AVEC résistances de polarisation et terminaison

Table 8 : Switches de configuration du mode série

**Note :** les 3 configurations ci-dessus sont les seules à assurer un fonctionnement satisfaisant. Voir remarques importantes à la page suivante.

**Important :** contrairement aux indications de l'étiquette, le switch 2 est réservé et doit rester en position OFF. Notez que les switches 3 & 4 doivent avoir la même configuration (tous les deux sont ON ou tous les deux sont OFF). Si ces deux switches sont ON, ceci connecte les résistances de polarisation internes (typiquement 680 Ohm) et de terminaison (typiquement 120 Ohms) en bout de ligne. La configuration avec ces résistances s'applique conformément aux règles de bonnes pratique en RS4xx (et uniquement dans ce mode).

### 5.4 Entrée tout ou rien (TOR)

Caractéristique	Valeur
Gamme de tensions	0 à 24 VCC
Tension maxi absolue (protection varistor)	33 VCC
Tension maxi état zéro (OFF)	5 VCC
Tension état un (ON)	10 à 30 VCC
Courants état un (ON)	3.8mA @ 12VCC 8.2mA @ 24VCC
Isolation	3,5 kV
Brochage du connecteur	Voir étiquette et Annexe ( <i>Entrées/Sorties TOR page 23</i> )

Table 9 : Caractéristiques de l'entrée TOR

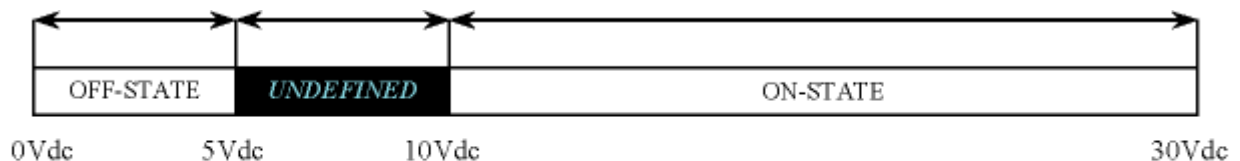

Figure 8 : États de l'entrée TOR

La gamme des tensions d'entrée s'étend de 0 à 24 VCC (30 VCC maxi). Une logique zéro (OFF) est détectée pour les tensions inférieures à 5 VCC. Une logique un (ON) est détectée pour toutes les tensions comprises entre 10 et 30 VCC.

**Attention :** les tensions comprises entre 5 et 10 VCC correspondent à une logique indéfinie.

### 5.5 Sortie tout ou rien (TOR)

Caractéristique	Valeur
Type de sortie	Collecteur ouvert
Courant maxi (source externe)	200mA @ 30 VCC
Isolation	3,5 kV
Brochage du connecteur	Voir étiquette et Annexe ( <i>Entrées/Sorties TOR page 23</i> )

Table 10 : Caractéristiques de la sortie TOR

La sortie TOR est activée par un transistor à collecteur ouvert piloté par un opto-coupleur. Le courant maximum pouvant circuler dans ce transistor est supérieur à la valeur spécifiée dans l'eWON afin de conserver une marge de sécurité liée aux dissipations créées par les commutations. Le transistor utilisé est à collecteur ouvert avec tension de polarisation externe. Ceci implique que la tension de sortie est délivrée par une source externe et transite par l'électronique de commande interne.

Le schéma ci-dessous représente le câblage externe à réaliser pour le fonctionnement correct de la sortie TOR. Un relais a été représenté dans le schéma mais toute autre charge conforme aux spécifications peut être insérée en lieu et place.

**Remarque : la sortie est constituée par la commutation du retour de masse (sink only).**

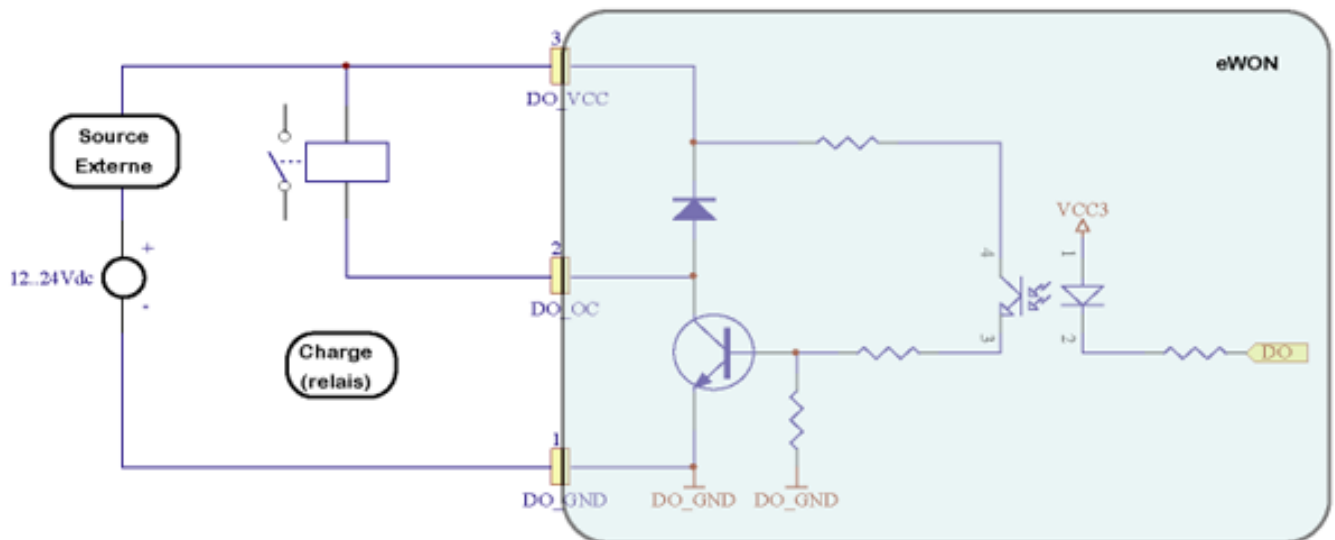

Figure 9 : Sortie TOR : câblage externe

---

## 6 Se connecter à l'eWON

---

### 6.1 Par Ethernet

- 1 ) Connectez l'eWON à l'aide d'un câble Ethernet [voir annexe (*Connexion directe page 20* et *Connexion sur hub/routeur page 21*)] soit directement à votre PC (câble croisé), soit sur votre réseau (câble droit).
- 2 ) Configurez votre navigateur pour qu'il n'utilise pas de proxy server (voyez l'aide de votre navigateur si nécessaire).  
Si vous travaillez en point à point avec votre PC, il faut aussi désactiver l'option serveur DHCP dans les paramètres TCP/IP du PC et assigner une adresse IP fixe à votre ordinateur (consultez votre administrateur réseau pour plus d'informations à ce sujet).
- 3 ) Démarrez votre navigateur Internet sur votre PC.
- 4 ) Introduisez l'adresse IP de l'eWON dans le champ adresse du navigateur (10.0.0.53 en connexion point à point si l'adresse IP par défaut n'a pas encore été modifiée, voir chapitre suivant).
- 5 ) La page d'accueil s'affiche avec l'invitation à vous identifier. Dans la négative, -erreur 404-, reprenez les étapes précédentes et vérifiez si vous n'avez rien oublié.
- 6 ) Introduisez les paramètres de login par défaut qui sont :
  - **Nom d'utilisateur** : <adm>
  - **Mot de passe** : <adm>
- 7 ) Vous pouvez maintenant accéder aux différentes pages Web de l'eWON et notamment, configurer vos paramètres de connexion en sélectionnant les options de menu suivantes dans la page d'accueil :

Pour configurer l'adresse IP du port Ethernet :

<Configuration>, <Config système>, <Communication>, <Ethernet>

---

## 7 Configuration des paramètres IP

---

**Attention : ces paramètres doivent toujours être définis en accord avec la stratégie de sécurité qui a été déployée au sein de votre organisation (vous renseigner en cas de doute auprès de votre Administrateur réseau).**

Le port Ethernet de l'eWON est configuré en usine avec les paramètres IP par défaut suivants :

- **Adresse IP** : 10.0.0.53
- **Masque de sous-réseau** : 255.255.255.0
- **Passerelle** : 0.0.0.0 (aucune)

Quel que soit le mode d'accès (direct ou modem), ces paramètres IP vous seront indispensables pour établir la connexion avec l'eWON. Si votre appareil est inséré dans un réseau local (LAN), l'une des premières choses à faire consistera à modifier les paramètres IP du port Ethernet pour être compatible avec votre réseau local (renseignez vous auprès de votre Administrateur réseau). Le chapitre suivant décrit comment modifier les paramètres IP de l'eWON grâce à l'utilitaire *eWONCfg.exe*. Vous pouvez également éditer les paramètres IP en utilisant votre navigateur et l'interface Web embarquée de l'eWON.

**Attention : normalement il vous est impossible de communiquer avec un appareil dont vous ne connaissez pas (ou avez oublié) les paramètres IP. C'est pour cette raison qu'a été créé l'utilitaire "eWONCfg" que vous pouvez télécharger depuis le site Internet de l'eWON <http://www.ewon.biz>. Démarrez l'utilitaire après avoir connecté l'eWON sur votre réseau local. Le logiciel scannerera alors automatiquement tous les équipements connectés et identifiera tous les eWON présents ainsi que leurs paramètres IP (adresses, masques de sous-réseau et passerelle) ainsi que leur numéro de série. L'utilitaire permet également de modifier ces paramètres IP. Ces paramètres doivent toujours être définis en accord avec la stratégie de sécurité qui a été déployée au sein de votre organisation (vous renseigner en cas de doute auprès de votre Administrateur réseau).**

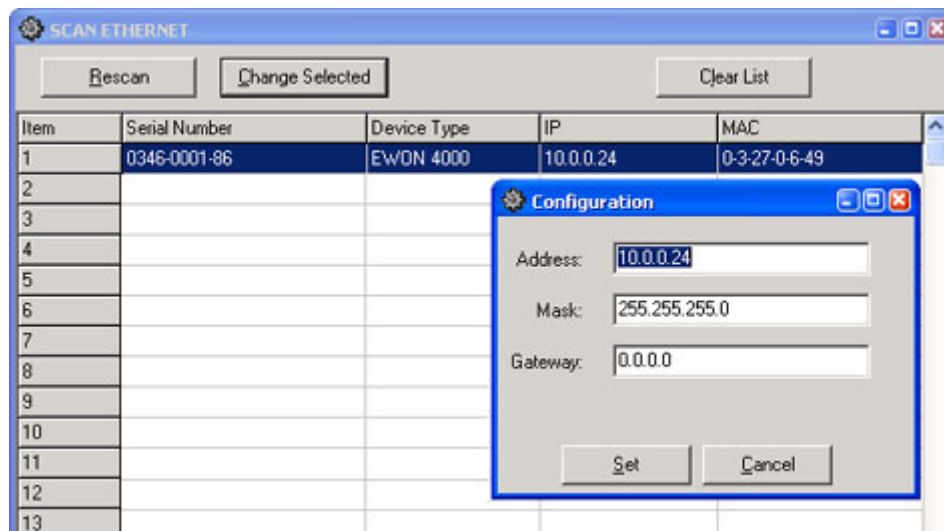

Figure 10 : L'utilitaire eWONCFG et la fenêtre de config IP

Quand vous vous connectez par modem, l'eWON assigne une adresse IP client à l'interface PPP de votre PC. Cette adresse doit être configurée en dehors de la gamme d'adresses IP utilisée sur votre réseau local (renseignez-vous auprès de l'Administrateur réseau). Par exemple, si votre organisation a 10.0.0.0 comme adresse de base et 255.255.255.0 comme masque de sous-réseau, vous pouvez utiliser toute adresse de la gamme comprise entre 10.0.0.0 et 10.0.0.255. Prenez contact avec votre Administrateur réseau afin de choisir une adresse IP client compatible avec la gamme d'adresses IP de votre organisation.

## 8 Accès au support technique

---

Si vous avez besoin de support, remplissez simplement le formulaire ad-hoc sur le site <http://www.ewon.biz> ou envoyez un email avec la description du problème à l'adresse [support@ewon.biz](mailto:support@ewon.biz).

## 9 Annexe : brochages et connexions

---

### 9.1 Alimentation

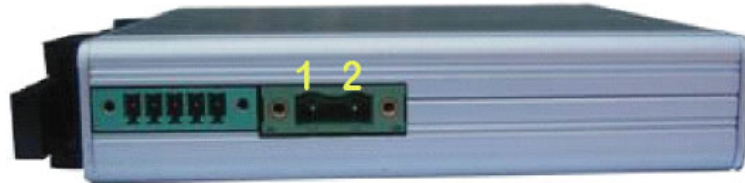

Figure 11 : Connecteur femelle de l'eWON (fourni)

- **Fabricant :**  
Phoenix Contact GmbH, <http://www.phoenixcontact.com>  
Référence : GMSTB 2,5/2-STF-7,62

- **Brochage (voir étiquette)**

Pin N°	Description
1	Masse
2	Positif (+)

Table 11 : Brochage du connecteur d'alimentation

## 9.2 Ethernet

L'eWON peut être accédé au moyen d'une connexion Ethernet 10/100BaseTX. Cette connexion peut être effectuée avec deux type de câbles différents (droit ou croisé). Ces câbles sont à 8 conducteurs cuivre, connus sous le nom de UTP Classe 5 avec connecteurs RJ45 à chaque extrémité. Ces câbles sont livrables en tant qu'accessoires (voir *Accessoires externes page 2*).

Le type de câble (droit ou croisé) dépend de l'équipement auquel l'eWON sera connecté. Les deux cas les plus fréquents sont la connexion directe avec un PC Windows (croisé) et celle avec un hub/routeur (droit).

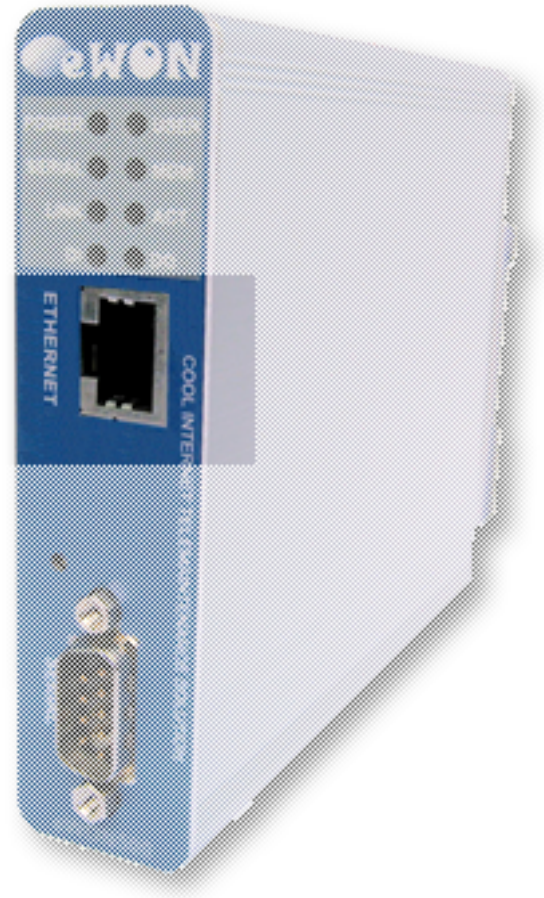

### 9.2.1 Connexion directe

Si l'eWON est connecté directement sans hub/routeur intermédiaire, alors utilisez un câble croisé :

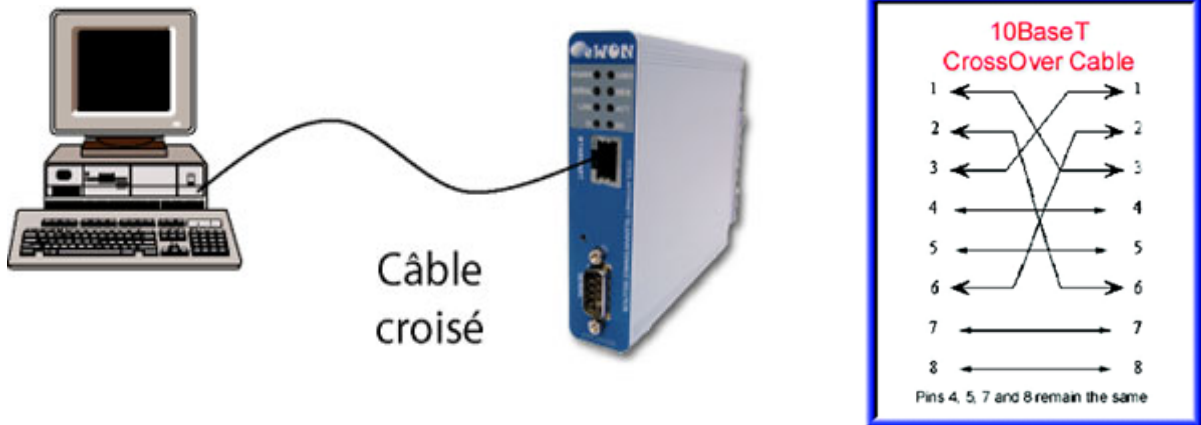

Pour les câbles longs, il faut bien veiller à ce que les 2 paires actives soient torsadées. Cela signifie qu'en plus des conventions citées plus haut, les fils des signaux d'émission (TX+/TX-) et de réception (RX+/RX-) doivent être connectés à la même paire torsadée :

<b>TX+: pin3, TX-: pin6</b>	Paire torsadée 1
<b>RX+: pin1, RX-: pin2</b>	Paire torsadée 2

Les pins 4, 5, 7 et 8 ne doivent pas être connectés. Le schéma ci-dessous montre les connexions des deux paires torsadées :

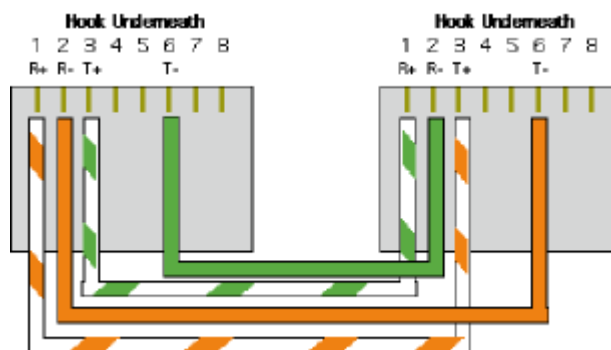

### 9.2.2 Connexion sur hub/routeur

Si l'eWON est connecté à un hub/routeur, il doit être connecté comme tout autre matériel avec un câble droit. Ici aussi, il faut veiller à ce que les signaux RX et TX soient câblés en paires torsadées :

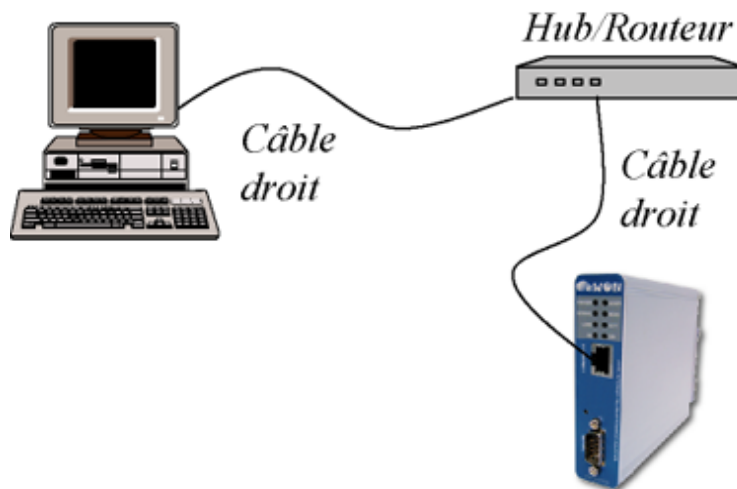

10BaseT Standard Patch Cable	
1	← Orange/White → 1
2	← Orange → 2
3	← Green/White → 3
4	← Blue → 4
5	← Blue / White → 5
6	← Green → 6
7	← Brown / White → 7
8	← Brown → 8

### 9.3 Connecteur RJ45

Le connecteur RJ45 a les numéros de broches repris dans les schémas ci-dessous, montrés sous différents angles :

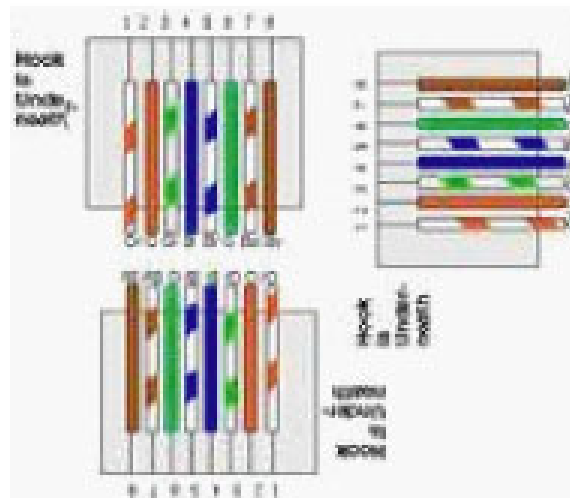
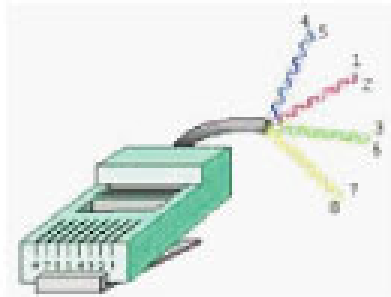

### 9.4 Entrées/Sorties TOR



connecteur femelle E/S de l'eWON (fourni)

<b>Fabricant :</b>	Sauro,	<a href="http://www.sauro.net/">http://www.sauro.net/</a>
<b>Code plate-forme</b>	CTF050VT	

Pin N°	REF	Description
1	DO_GND	Sortie signal TOR Masse (0V) connectée à l'émetteur du transistor.
2	DO_OC	Sortie signal TOR, connectée au collecteur du transistor
3	DO_VDC	Commun de l'alimentation de polarisation de la sortie TOR (entre +12 et +24 VCC)
4	DI_GND	Masse de l'entrée (isolée)
5	DI	Entrée signal TOR

Table 12 : Brochage du connecteur d'E/S TOR

### 9.5 Port série

connecteur série femelle (non fourni)



<b>Type</b>	DB9 femelle avec vis de blocage 4/40
-------------	--------------------------------------

Brochage du port série (suivant mode) :

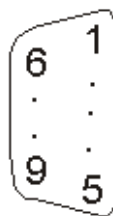

Pin N°	RS232	RS485	RS422
1	-	-	-
2	RXD	-	RX+
3	TXD	A+	TX+
4	-	-	-
5	GND	GND	GND
6	-	-	-
7	RTS	-	RX-
8	CTS	B-	TX-
9	-	-	-

Table 13 : Brochage port série

### 9.6 Câble série Unitelway/Modbus

Ce câble de 2m peut être livré comme accessoire pour s'interfacer sur les automates programmables Schneider ; Il est constitué d'un connecteur SUBD9 côté eWON et d'un connecteur MiniDIN côté automate.

Twido Din Socket Pinout

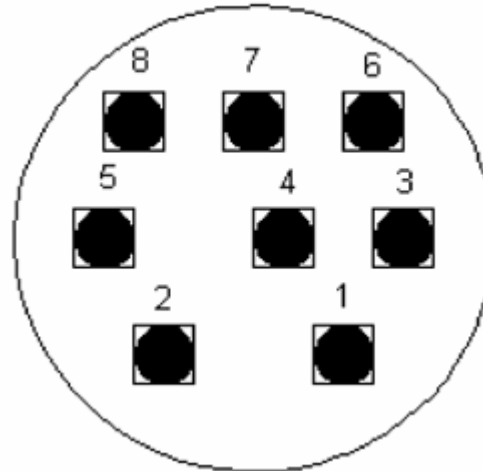

PIN MiniDIN N°	Nom signal Schneider	Nom signal eWON	PIN SUBDB9 eWON N°
1	D(B)	A+	DB9 pin 3 : A+
2	D(A)	B-	DB9 pin 8 : B-
3			
4			
5			
6			
7	GND	GND	DB9 pin 5 : GND
8			
Écran de connecteur			

Table 14 : Brochage MiniDIN

D(A) est connecté à B- et D(B) est connecté à A+